

## Hinweis!

- Die Leuchten unterliegen der 93/68/CCE Richtlinie weshalb Komponenten benutzt werden sollten, die diese Richtlinie erfüllen. Wenn in einer Installation diese Leuchte mit Komponenten verschiedener Bezugsquellen und keiner Originalausstattung verwendet werden, so liegt die Verantwortung für die Einhaltung der Richtlinie beim Endmonteur. Dies befreit in diesem Rahmen nicht jene Komponenten, die von der Richtlinie individuell betroffen sind.
- Überprüfen Sie, dass während der Installation der Strom abgestellt ist.
- Die Leuchten müssen von einem professionellen Elektriker unter Einhaltung aller nationaler und internationaler Vorschriften und Regelungen für Elektroinstallationen angebracht werden.
- An den Geräten, können elektrostatische Entladungen (ESD) entstehen. Sie sind deshalb, zur Vermeidung dieser Entladungen, nur unter Einhaltung der erforderlichen Vorsichtsmaßnahmen zu handhaben.
- Durch eine falsche Montage kann es zu Defekten kommen.
- Simon haftet nicht für einen eventuellen unsachgemäßen Gebrauch der Artikel.

## Uwaga!

- Lampy oświetleniowe objęte są dyrektywą 93/68/EWG dlatego też powinny być stosowane elementy spełniające wymogi wymienionej dyrektywy. Jeżeli w instalacji użyje się lampę oświetleniową z elementami pochodzącymi z różnych źródeł zaopatrzenia, odpowiedzialność za spełnienie dyrektywy co do tego zestawu, należeć będzie do dokonującego końcowego montażu. To nie wyłącza z rynku elementów, na które dyrektywa wpływa indywidualnie.
- Należy się upewnić, że przed przystąpieniem do instalacji wyłączone zasilanie.
- Podczas instalacji, którą powinien przeprowadzać elektryk, posiadający stosowne uprawnienia, należy przestrzegać wszystkich norm i przepisów, zarówno krajowych jak i lokalnych, dotyczących instalacji elektrycznych.
- Wyłącznie do użytku we wnętrzach!
- Należy unikać patrzenia wprost na źródło światła (LEDs), aby uniknąć oślepienia lub innych nieprzyjemnych objawów. - Urządzenia czułe na wyładowania elektrostatyczne (ESD). Aby ich uniknąć, w trakcie użytkowania należy stosować niezbędne środki ostrożności.
- Czyścić wyłącznie miękką szmatką i chową. Nie należy stosować produktów chemicznych lub ściernych. Należy uważać, aby nie porysować powierzchni.
- Wadliwy montaż może być powodem awarii.
- Producent nie ponosi odpowiedzialności za szkody powstałe w wyniku użytkowania niezgodnego z zaleceniami.

## Внимание!

- Осветительные приборы подчинены директиве 93/68/CCE, следовательно должны использоваться компоненты, которые выполняют эту директиву. Когда в установке используется этот осветительный прибор с компонентами из различных источников снабжения и изначально не оборудованный, ответственность за соблюдение этой директивы для этого комплекта будет конечного сборщика. Это не освобождает от маркировки тех компонентов, на которые директива влияет по отдельности.
- Во время установки убедитесь в том, что электрическое питание отключено.
- Только квалифицированный электрик может устанавливать осветительные приборы, выполняя все нормативы и правила по электрическим установкам, как национальные, так и местные.
- Во избежание ослепления и прочих неудобств, не смотреть прямо на источник света (светодиод). - Приспособления, подверженные электростатическим разрядам (ESD). Обращаться осторожно в целях предотвращения разрядов.
- Запрещается пользоваться химическими или абразивными средствами для чистки изделия. Использовать только мягкую замшу. Не царапать поверхность.
- Неправильная сборка может привести к аварии.
- Simon не отвечает за неправильное использование изделия.

## uyarı!

- Işık sistemi, 93/68/CCE yönergesine tabi olup, söz konusu yönergeye uygun bileşenler kullanılmak zorundadır. Bir tesisat içerisinde bu ışık sistemi, tedarik kaynağından farklı bileşenlerle kullanıldığı zaman, bu setle ilgili olarak belirtilen yönergeye uyulma sorumluluğu, seti en son monte eden kişiye ait olacaktır. Bu, yönergenin tek tek etkilediği belli başlı bileşenlerin işaretlenmesini muaf tutmaz.
- Kurulması sırasında elektrik bağlantısının olmamasına dikkat ediniz.
- Işıkları kurulum sırasında nitelikli bir elektrikçi tarafından elektrik tesisatının ulusal ve yerel kurallarını ve regülasyonlarını yerine getirilecek şekilde takılmalıdır.
- Elektrostatik yüklemeye karşı hassas aletler. (ESD). Bunları önlemek için dikkatli manipüle ediniz.
- Yanlış bir montaj arızalara neden olabilir.
- Simon, ürünün uygun olmayan herhangi bir kullanımından sorumlu değildir.

## تحذير:

- تخضع الفوانيس الورقية للتعليم 93/68 للسوق المشتركة وعليه فمن الضروري استخدام مكونات تقي بهذا التعليم .
- عندما يتم تركيب هذا الفانوس بمكونات مختلفة وليس مجهزاً في الأصل فإن الوفاء بهذا التعليم يقع على عاتق المجمع النهائي.
- وهذا لا يعفي من استيفاء هذه المكونات التي يؤثر عليها التعليم بشكل فردي .
- تأكد خلال التركيب من أن التغذية الكهربائية غير موصلة.
- يجب تركيب المصابيح من قبل فني كهرباء مؤهل، مع الالتزام بجميع اللوائح والتعليمات الوطنية أم المحلية، الخاصة بالمنشآت الكهربائية.
- أجهزة حساسة للشحنات الكهروستاتيكية (ESD). يجب تناولتها بالاحتياطات اللازمة لتفاديها.
- أي تركيب غير سليم يمكن أن يسبب خطراً بالأجهزة.
- سيمون ليست مسؤولة عن أي استعمال غير صحيح للمنتج.

# LUMINARIA PRAGA BASIC Istanium® LED

LUMINÁRIA PRAGA BASIC  
LUMINAIRE PRAGA BASIC  
LUMINAIRE PRAGA BASIC  
壁灯 PRAGA BASIC

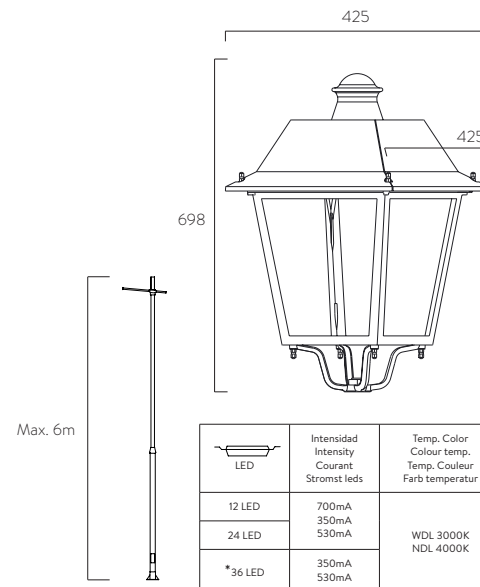

LED	Intensidad Intensity Courant Stromstärke	Temp. Color Colour temp. Temp. Couleur Farbtemperatur
12 LED	700mA 350mA 530mA	WDL 3000K NDL 4000K
24 LED		
*36 LED	350mA 530mA	

OPTICAL GROUP IP66	IK08	120-240V- 50/60Hz	LED WDL NDL	E1	12,8 Kg
DIMMING				CE	01

## Especificaciones

Especificações  
Caractéristiques  
Specification  
规格  
спекуляции

## Tipos De Cables Recomendados

Recommended cables  
Câble recommandable  
Empfohlene elektrische leitungen

VV-K UNE21123-1 0,6/1 KV class 5  
RV-K UNE21123-2 0,6/1 KV class 5

\* No certificación ENEC

## Montaje - Mantagem - Assemblage - Assembly - 集會 - Ассамблея

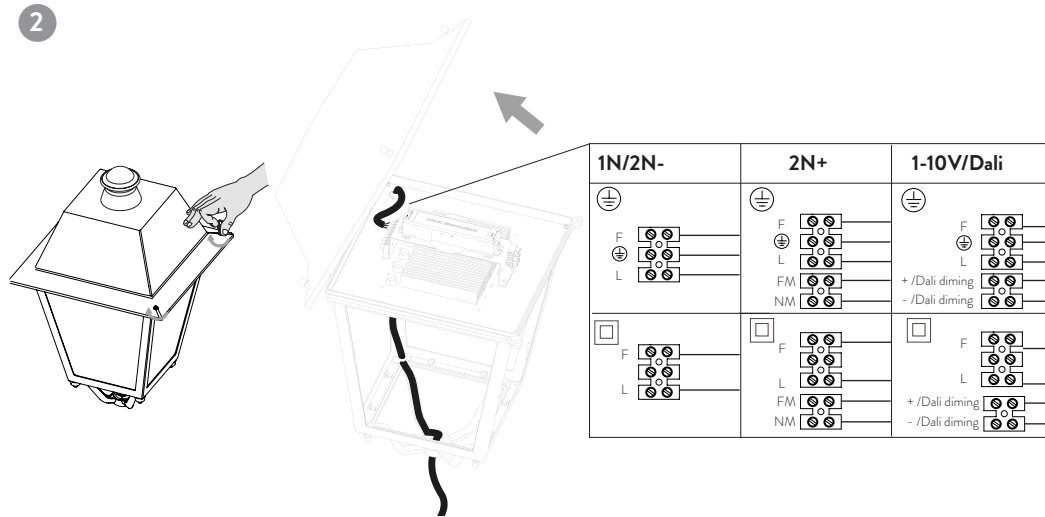
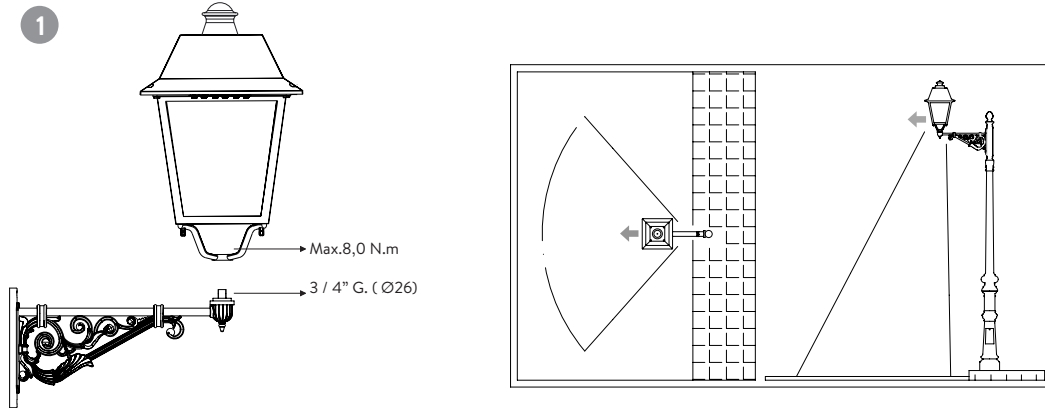

3 **Warning!**

- (\*) - Solo manipular para cambio de la placa de LEDs.  
 (\*) - Manipulate only to replace the LED.

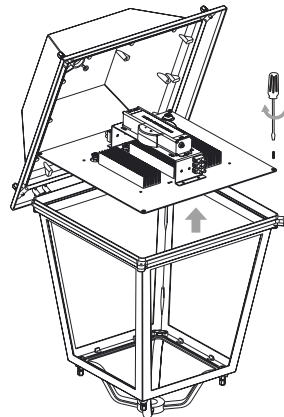

### ¡Advertencia!

- Las luminarias están sometidas a la directiva 93/68/CEE por tanto deben utilizarse componentes que cumplan dicha directiva. Cuando en una instalación se utilice esta luminaria con componentes de distinta fuente de suministro y no equipado en origen, la responsabilidad del cumplimiento de la directiva para este conjunto será del montador final. Esto no exime del marcado de aquellos componentes a los que la directiva afecte individualmente.
- Durante la instalación asegúrese que la alimentación eléctrica esté desconectada.
- Las luminarias deben ser instaladas por un electricista cualificado y cumpliendo todas las normas y regulaciones, tanto nacionales como locales, sobre instalaciones eléctricas.
- Dispositivos sensibles a descargas electrostáticas. \*ESD\*. Manipular con las precauciones necesarias para evitarlas.
- Un montaje incorrecto puede causar averías.
- Simon no se hace responsable de cualquier uso indebido del producto.

### Avertissement !

- As luminárias estão submetidas à diretiva 93/68/CCE, portanto devem utilizar-se componentes que cumpram esta diretiva. Quando numa instalação seja utilizada esta luminária com componentes de diferente fonte de fornecimento e não equipada na origem, a responsabilidade do cumprimento da diretiva para este conjunto será do montador final. Isto não isenta do marcado aos componentes que a diretiva afete individualmente.
- Durante a instalação, é preciso assegurar-se de que a alimentação elétrica está desligada.
- As luminárias devem ser instaladas por um electricista qualificado e cumprindo todas as normas e regulamentos, tanto nacionais como locais, sobre instalações elétricas.
- Dispositivos sensíveis a descargas eletroestáticas (ESD). Para evitar descargas electrostática, tomar as om as precauções necessárias au manipular o produto.
- Uma montagem incorreta pode causar avarias.
- A Simon não assume nenhuma responsabilidade por qualquer utilização imprópria do producto.

### Attention !

- Les lampoires sont soumis à la directive 93/68/CCE, par conséquent, nous devons utiliser des composantes respectant ladite directive. Si nous utilisons ce lampion avec des composantes provenant de différentes sources d'approvisionnement n'étant pas équipé à l'origine, la responsabilité de l'accomplissement de la directive par rapport à cet ensemble sera du monteur final. Ceci n'exonère pas du marquage des composantes atteintes individuellement par la directive.
- Veuillez vous assurer que l'alimentation électrique est débranchée au cours de l'installation.
- Les éclairages doivent être installés par un électricien qualifié dans le respect des normes et réglementations, nationales ou locales, potant sur les installations électriques.
- Equipaments sensibles aux décharges électrostatiques (ESD). Manipuler en prenant les précautions nécessaires.
- Un montage incorrect peut causer des pannes.
- Simon ne saurait être tenu pour responsable de toute mauvaise utilisation du produit.

### Warning!

- The lights are submitted to the Directive 93/68/CCE, therefore only components that fulfil such directive shall be used. When this light is installed with components from a different supply source, instead of being equipped with the original components, the responsibility of the fulfilment of the directive for the whole set will lie on the final installer. This does not exempt the marking of those components that the directive affects individually.
- During the installation make sure power is OFF.
- Fixtures must be installed by a qualified electrician in accordance with all national and local electrical and construction codes and regulations.
- Electrostatic sensitive devices (ESD). Handle with necessary precautions to avoid ESD.
- Incorrect assembly can cause malfunction.
- Simon is not responsible of any incorrect use of the product.

### 警告!

- 灯具受93/68/CCE指令严格管理，因此应使用符合该指令规定的组件和零部件如在安装时使用的是其它供应商而非原装备的组件或零部件。
- 则由最终安装者承担遵守该指令规定的责任。
- 在安装过程中，确保切断电源。
- 该灯具的安装须由合格的电工完成并严格遵守该国家和地区的电器安装规章守则。
- 此设备为静电放电敏感设备（ESD）。做好必要的预防措施以避免其发生。
- 不正确的安装可能会导致故障西蒙电气对产品的滥用不负任何责任。
- 西蒙電器對戶品的滥用不負責任